

FICHA TÉCNICA PARAGÜERO G-17

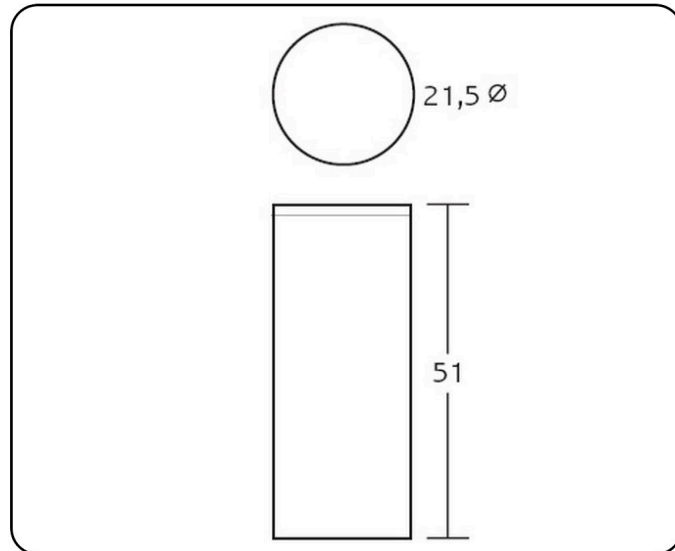

DESCRIPCIÓN: Paragüero metálico forrado de vinilo con embellecedores cromados. Recogeaguas en el interior.

PESO NETO: 1,8 kg.

COLORES: Negro y marrón.

MATERIAL DE FABRICACIÓN:

- Chapa blanca laminada en frío. Calidad DC01, Norma EN10130.
- Embellecedores de ABS cromados.
- Recogeaguas de poliestireno antichoque.
- Funda de PVC flexible calandrado de 0,30 micras de espesor, color opaco, soldado por alta frecuencia.

PINTURA:

- Aplicación electrostática de resina de poliéster ignífuga. Clasificación de reacción al fuego: A2-s1, d0 según Norma UNE-EN 13501-1 y M1 según Norma UNE 23727.
- Polimerización a 200° durante 20 minutos.
- 60 micras de espesor.

ENSAYOS Y PRUEBAS: Este producto es resistente para el uso previsto en cuanto a la abrasión e impactos y cumple con la normativa vigente de estabilidad al fuego. Se realizan los correspondientes ensayos de calidad relativos a dimensiones, seguridad y resistencia.

EMBALAJE CON CERTIFICADO FSC